

# **GRUPO ESCOLAR MUNICIPAL MONTEIRO LOBATO**

## **ATIVIDADES COMPLEMENTARES**

**1º ANO**

**PROFESSORES: VANDRA CECATTO OLIVEIRA (Regente da Turma)**

**GILBERTO BET (Informática)**

**MARCOS MARMENTINI (Artes)**

**LORECI POZZER (Dança)**

**CARLOS ALEXANDRE PICCH (Educação Física)**

**RAQUEL ADRIANA SOUZA (Inglês)**

**Coronel Martins, 15 de outubro de 2020.**

# GRUPO ESCOLAR MUNICIPAL MONTEIRO LOBATO

## DÉCIMA SEGUNDA APOSTILA



**PROFESSORA:** VANDRA CECATTO DE OLIVEIRA.

**ALUNO (A):** \_\_\_\_\_

**TURMA:** 1º ANO

**ESCOLA:** GRUPO ESCOLAR MUNICIPAL MONTEIRO LOBATO.

**DATA:** \_\_\_\_\_

**DISCIPLINA:** PORTUGUÊS E MATEMÁTICA

**GÊNERO TEXTUAL: CANTIGA POPULAR**

AS **CANTIGAS** SÃO TEXTOS EM VERSOS CANTADOS EM BRINCADEIRAS DE CRIANÇAS. TÊM RIMA FÁCIL, SÃO CURTAS, FÁCEIS DE MEMORIZAR PELO RITMO, MUSICALIDADE E REPETIÇÕES.

1 - LEIA A CANTIGA POPULAR COM ATENÇÃO E FAÇA UM COLORIDO BEM BONITO:

## A MENTIRA DA BARATA

A BARATA DIZ QUE TEM  
SETE SAIAS DE FILÓ!  
É MENTIRA DA BARATA  
ELA TEM É UMA SÓ!



A BARATA DIZ QUE TEM  
UM ANEL DE FORMATURA!  
É MENTIRA DA BARATA  
ELA TEM É CASCA DURA!



A BARATA DIZ QUE TEM  
UM SAPATO DE VELUDO  
E É MENTIRA DA BARATA  
O PÉ DELA É PELUDO!



2 - PINTA A QUANTIDADE DE SAIAS QUE A BARATA DIZ QUE TEM:

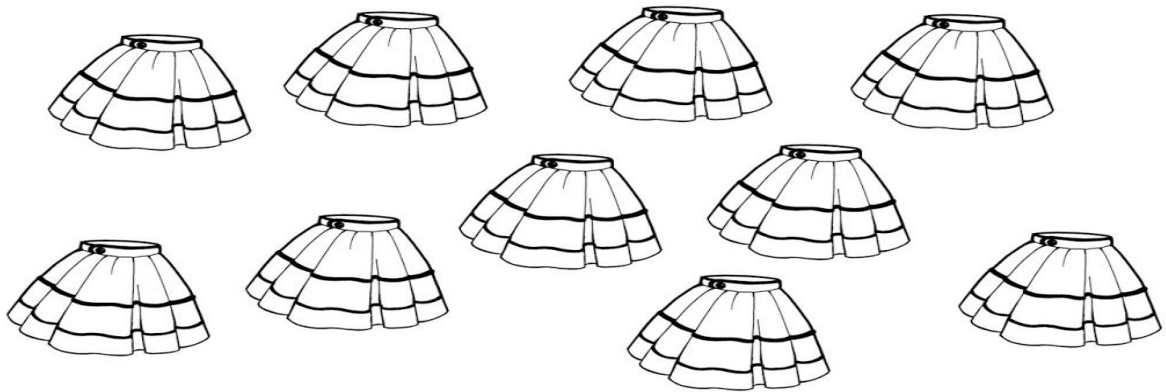

A) QUANTAS SAIAS VOCÊ PINTOU? EU PINTEI \_\_\_\_\_ SAIAS.

B) A BARATA FALOU A VERDADE? \_\_\_\_\_

C) QUANTAS SAIAS A BARATA TEM? A BARATA TEM \_\_\_\_\_ SAIAS.

3 - COMPLETE O ACRÓSTICO ESCREVENDO OUTRAS PALAVRAS COM AS LETRAS DA PALAVRA **BARATA**:

B \_\_\_\_\_

A \_\_\_\_\_

R \_\_\_\_\_

A \_\_\_\_\_

T \_\_\_\_\_

A \_\_\_\_\_

4 - VOCÊ JÁ VIU UMA BARATA? COMO ELA É? DESENHE ELA NO QUADRO ABAIXO:



5 - LIGUE OS DESENHOS QUE AS PALAVRAS TEM SOM FINAL IGUAIS E DEPOIS ESCREVA AS PALAVRAS ABAIXO. NÃO ESQUEÇA DE COLORIR.

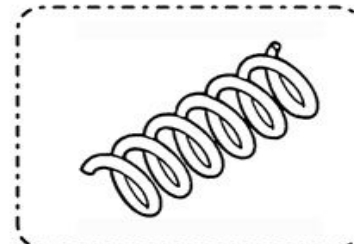
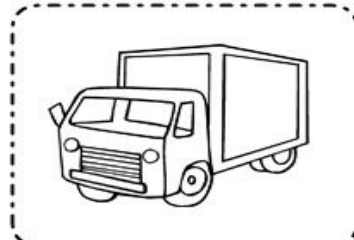
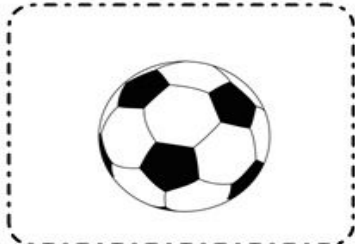
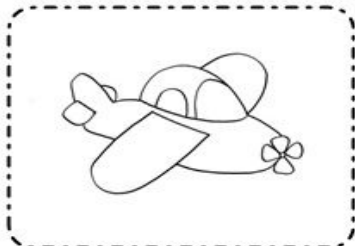

AVIÃO = \_\_\_\_\_

BOLA = \_\_\_\_\_

MALA = \_\_\_\_\_

BONECA = \_\_\_\_\_

5 - SEPRE AS SÍLABAS DAS PALAVRAS ABAIXO:

BARATA			
SAPATO			
VELUDO			
PELUDO			

**ESCOLA:** GRUPO ESCOLAR MUNICIPAL MONTEIRO LOBATO.

**DATA:** \_\_\_\_\_

**DISCIPLINA:** ENSINO RELIGIOSO

**FALAR A VERDADE É UMA VIRTUDE!**

1 - CUBRA O PONTILHADO COM O LÁPIS E LEIA:

FALE SEMPRE A VERDDADE!  
A MENTIRA NAO FAZ BEMI



2 - VOCÊ SABE O QUE É MENTIRA?

---

---

3 - É CORRETO MENTIR?

---

4 - ASSISTA A HISTÓRIA DO PINÓQUIO  
NO GRUPO DO 1º ANO E RESPONDA:  
POR QUE O NARIZ DO PINÓQUIO  
CRESCEU?

---

---

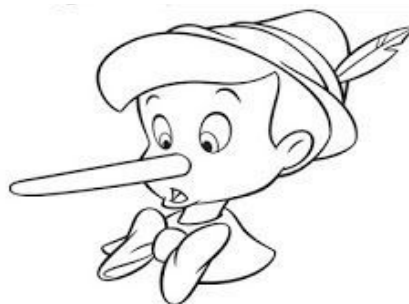

5 - ALÉM DA MENTIRA, TEM OUTRAS COISAS QUE NÃO DEVEMOS FAZER.  
PINTE AS CENAS COM ATITUDES ERRADAS, QUE NUNCA DEVEMOS FAZER:

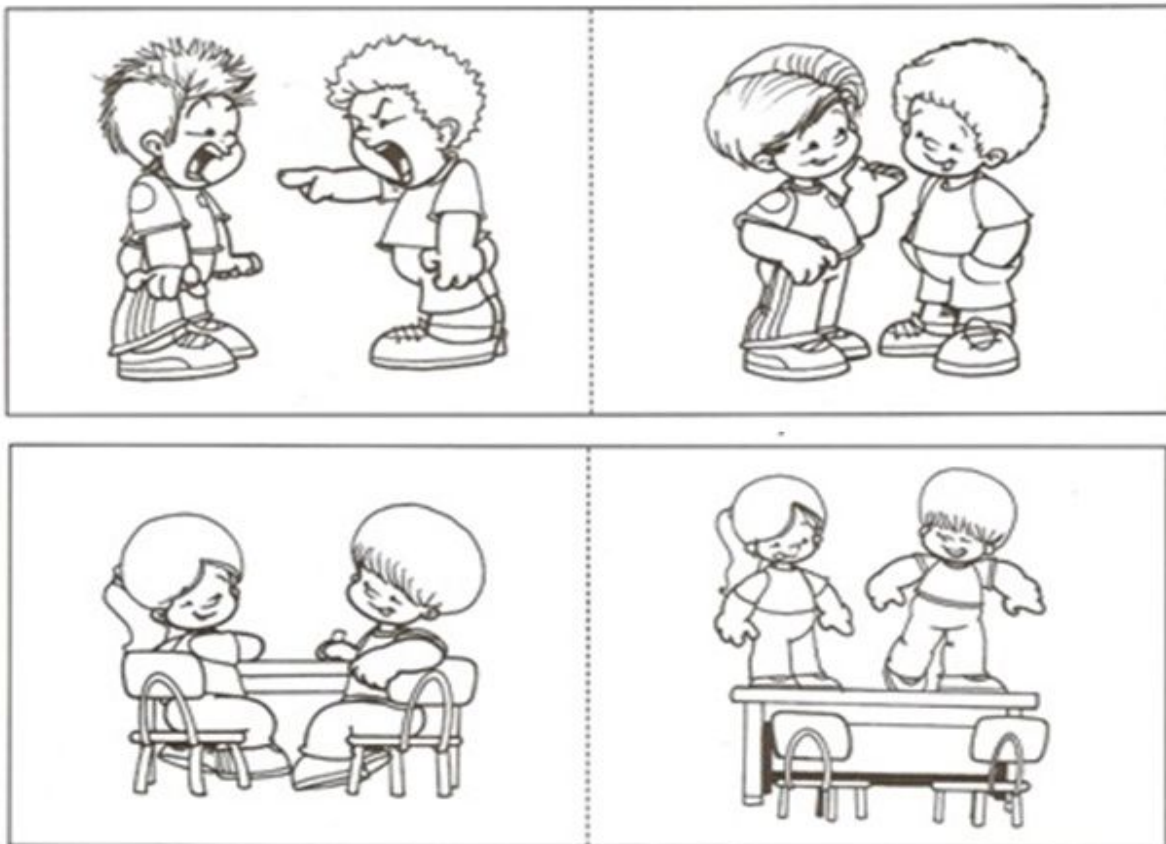

A) ESCREVA AS ATITUDES ERRADAS QUE VOCÊ PINTOU:

- \_\_\_\_\_
- \_\_\_\_\_

**ESCOLA:** GRUPO ESCOLAR MUNICIPAL MONTEIRO LOBATO.

**DATA:** \_\_\_\_\_

**DISCIPLINA:** MATEMÁTICA

VAMOS DAR CONTINUIDADE NOS ESTUDOS SOBRE: GRANDEZAS E MEDIDAS.

NESTA ATIVIDADE VAMOS ESTUDAR **MEDIDA DE CAPACIDADE.**



1 - PARA MEDIR LÍQUIDOS USAMOS O **LITRO.**

A) AGORA QUE VOCÊ JÁ SABE, PINTE SOMENTE OS PRODUTOS QUE SE PODE COMPRAR EM **LITRO:**

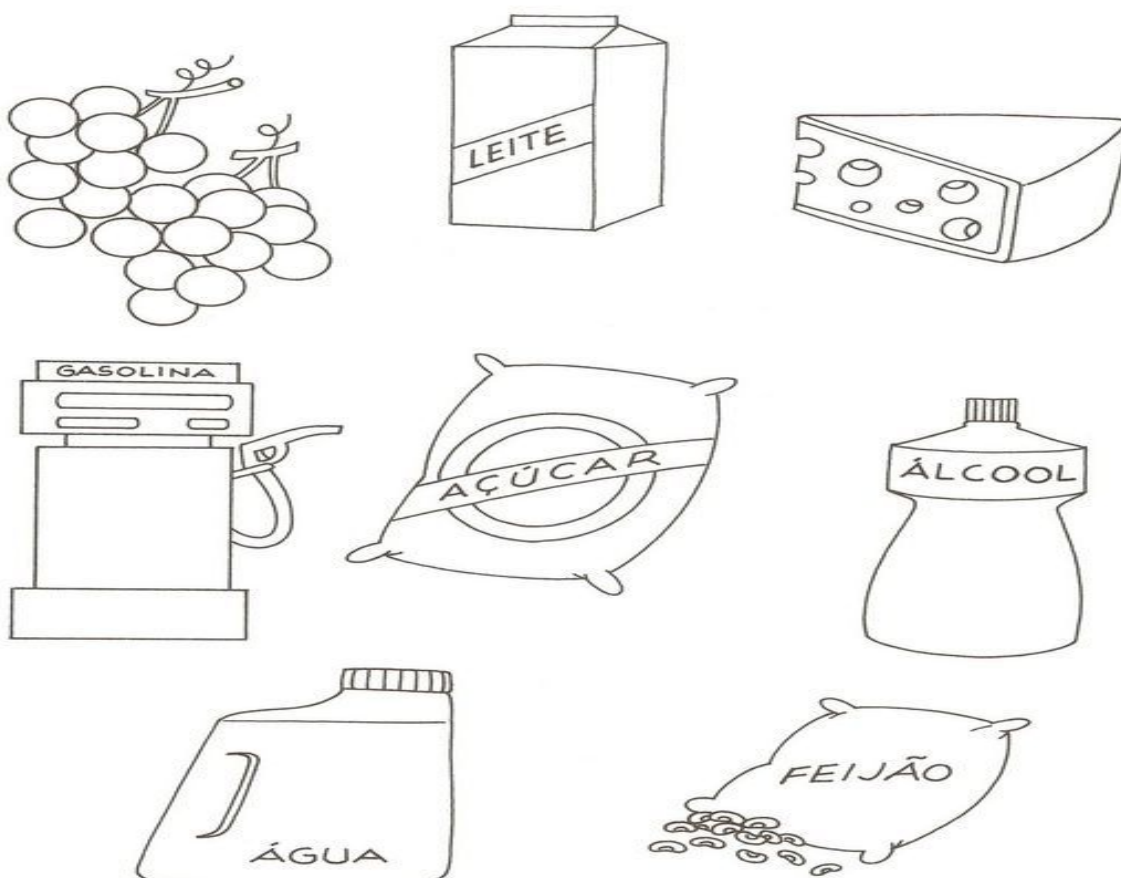



2 - ESCREVA NOMES DE PRODUTOS LÍQUIDOS USADOS EM SUA CASA:

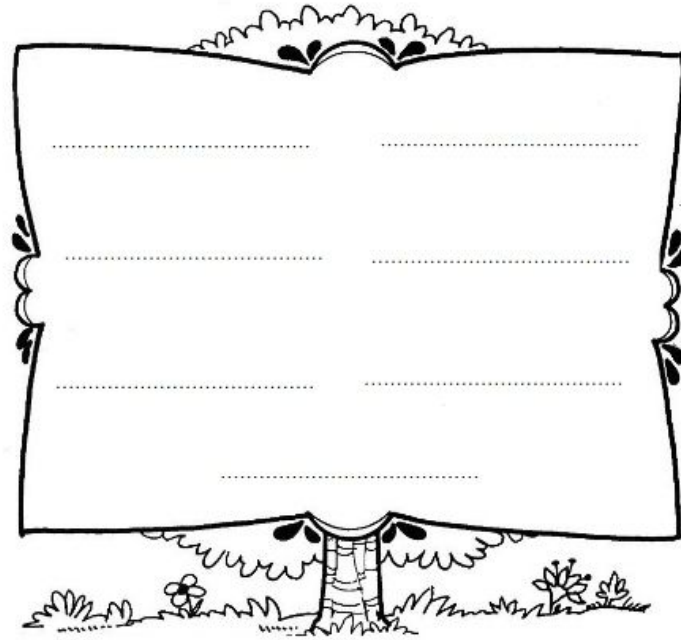

3 - PESQUISE EM JORNAIS, REVISTAS OU LIVROS VELHOS, IMAGENS DE PRODUTOS QUE SÃO VENDIDOS POR LITRO E COLE NO ESPAÇO ABAIXO:

A large empty rectangular box for pasting images of products.

A) O QUE VOCÊ COLOU? ESCREVA:

---

---

**ESCOLA:** GRUPO ESCOLAR MUNICIPAL MONTEIRO LOBATO.

**DATA:** \_\_\_\_\_

**DISCIPLINA:** GEOGRAFIA

### NOSSO PLANETA

A **TERRA** É O PLANETA EM QUE VIVEMOS. NELA ENCONTRAMOS O MAR, AS PLANTAS, AS PESSOAS E OS ANIMAIS.

A TERRA NÃO TEM LUZ PRÓPRIA.

ELA RECEBE A LUZ E O CALOR DO SOL.



1 - QUAL É O NOME DO PLANETA EM QUE VIVEMOS?

\_\_\_\_\_

2 - RETIRE DO TEXTO:

A) TRÊS PALAVRAS QUE COMEÇAM COM A LETRA **P**:

\_\_\_\_\_

B) TRÊS PALAVRAS QUE TENHAM 3 LETRAS:

\_\_\_\_\_

3 - PINTO O DESENHO QUE REPRESENTA NOSSO PLANETA:

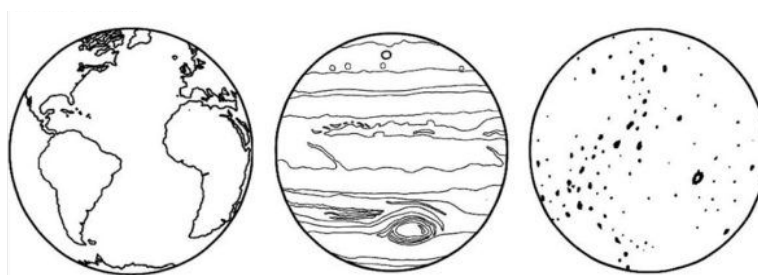

4 - LIGUE O NOSSO PLANETA AO SEU NOME:



TERRA

VÊNUS

MARTE

5 - LEIA O POEMA COM ATENÇÃO:

### A TERRA

A TERRA É NOSSA CASA  
POR ELA TENHO AMOR  
CUIDANDO COM CARINHO  
A VIDA TEM MAIS COR!

6 - PRECISAMOS ESTAR SEMPRE PROTEGENDO O NOSSO PLANETA.  
LEIA E PINTE AS ALTERNATIVAS CORRETAS QUE CONTRIBUEM PARA  
SALVAR O NOSSO PLANETA:



**ESCOLA:** GRUPO ESCOLAR MUNICIPAL MONTEIRO LOBATO.

**DATA:** \_\_\_\_\_

**DISCIPLINA:** PORTUGUÊS E CIÊNCIAS

1 - LEIA A QUADRINHA COM ATENÇÃO:

### APRENDENDO COM QUADRINHA

A FOCA VIU A BOLA  
MAS O GATO A PEGOU  
LEVOU-A PARA CASA  
JUNTO AO DADO A COLOCOU!

ISABEL CRISTINA S. SOARES

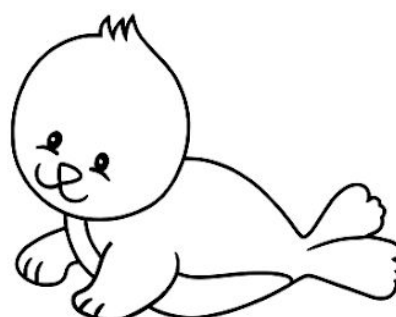
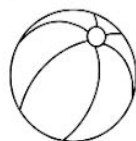

2 - PINTE CORRETAMENTE:

A - QUEM VIU A BOLA FOI:

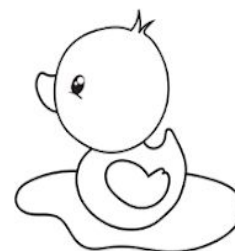
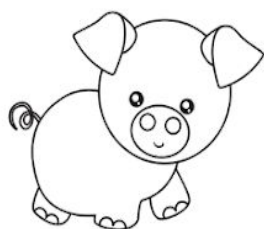

B - QUEM PEGOU A BOLA FOI:



C - O GATO LEVOU A BOLA PARA:

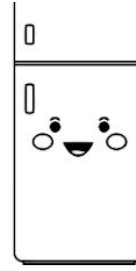
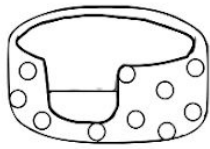

D) A BOLA FOI COLOCADA JUNTO AO:



E) DESENHE ABAIXO COMPLETANDO AS FRASES:

A  VIU A   
MAS O  A PEGOU.



3 - ESCREVA FRASES COM AS PALAVRAS ABAIXO:

**GATO:**

---

**FOCA:**

---

**SAPO:**

---

4 - FAÇA COM ATENÇÃO:

**CAÇA-PALAVRAS**



BOLA



FOCA

Y	K	R	P	Z	B	W	L	N	Z
Z	F	R	E	X	O	R	Q	V	Y
Z	C	A	S	A	L	Y	O	S	Z
T	S	O	A	O	A	M	N	Z	N
K	K	G	A	T	O	F	O	C	A
N	L	T	P	D	S	D	A	D	O

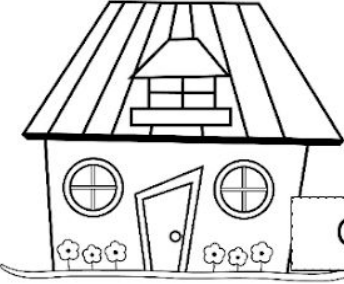

CASA



DADO



GATO

5 - COMPLETE AS FRASES COM AS PALAVRAS QUE VOCÊ ENCONTROU NO CAÇA - PALAVRAS:

- A) A \_\_\_\_\_ É UM TIPO DE MORADIA.
- B) O \_\_\_\_\_ É UM ANIMAL DOMÉSTICO.
- C) O \_\_\_\_\_ E A \_\_\_\_\_ SÃO BRINQUEDOS.
- D) A \_\_\_\_\_ É UM ANIMAL AQUÁTICO.

**ESCOLA:** GRUPO ESCOLAR MUNICIPAL MONTEIRO LOBATO.

**DATA:** \_\_\_\_\_

**DISCIPLINA:** HISTÓRIA E GEOGRAFIA

## PROFISSÕES

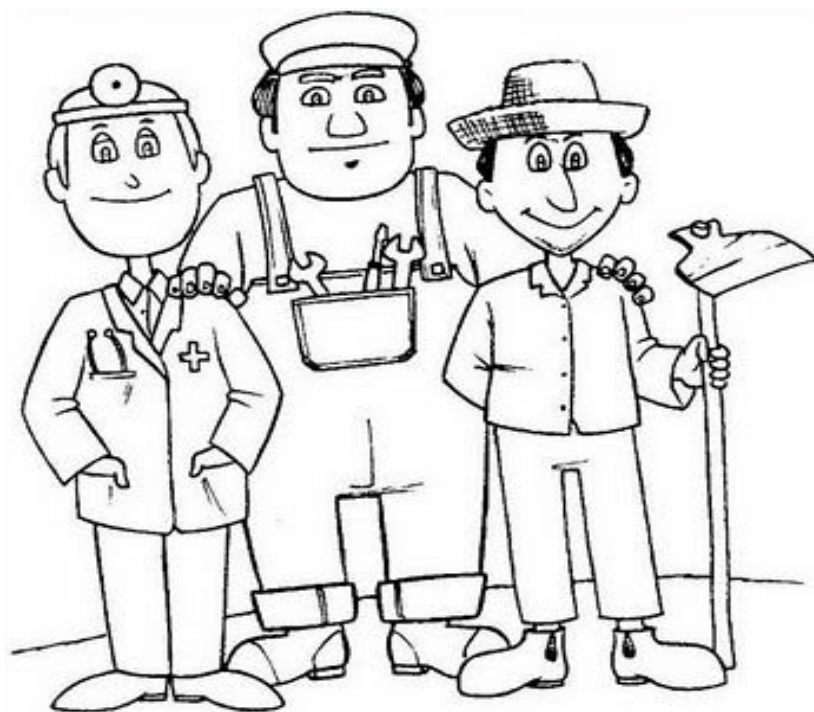

HÁ DIVERSAS PROFISSÕES,  
TODAS TÊM O SEU VALOR  
O TRABALHO RENDE MUITO,  
QUANDO É FEITO COM AMOR.

NO DIA **15 DE OUTUBRO** COMEMORA-SE O DIA DE UM PROFISSIONAL MUITO IMPORTANTE NA VIDA ESCOLAR.

SABE QUEM É?

**DIA DO PROFESSOR!**

ISSO MESMO, ESSE PROFISSIONAL TÃO PRESENTE NA VIDA DO ALUNO, ESSE ANO ESTÁ DISTANTE, E ISSO, DEIXA NÓS PROFESSORES, MUITAS VEZES TRISTE, COM MUITA SAUDADE DE CADA UM E VOCÊS.

POR ISSO, NESTE MOMENTO PEÇO PARA VOCÊS, ALUNOS E ALUNAS, ESCREVER UM **BILHETE** PRA PROFESSORA VANDRA, PARA ASSIM, PODER SENTIR VOCÊ MAIS PRÓXIMO.

QUERO VER A LETRINHA E O CARINHO DE CADA UM DE VOCÊS.

1 - FAÇA O QUE SE PEDE:

# PROFESSORA

COMPLETE

[ ] [ R ] [ O ] [ F ] [ ] [ S ] [ S ] [ ] [ R ] [ ]

COPIE A PALAVRA

[ ] [ ] [ ] [ ] [ ] [ ] [ ] [ ] [ ] [ ]

SEPARE EM SÍLABAS

[ ] [ ] [ ] [ ]

ANALISANDO A PALAVRA

PRIMEIRA LETRA	ÚLTIMA LETRA	NÚMERO DE LETRAS



2 - COMPLETE O ACRÓSTICO COM AS LETRAS QUE FORMAM A PALAVRA PROFESSORA:

P \_\_\_\_\_  
R \_\_\_\_\_  
O \_\_\_\_\_  
F \_\_\_\_\_  
E \_\_\_\_\_  
S \_\_\_\_\_  
S \_\_\_\_\_  
O \_\_\_\_\_  
R \_\_\_\_\_  
A \_\_\_\_\_



3 - ENCONTRE AS PROFISSÕES NO CAÇA - PALAVRAS, CIRCULE E PINTE:



CANTOR  
MECÂNICO  
PADEIRO  
PROFESSOR  
JARDINEIRO  
PINTOR

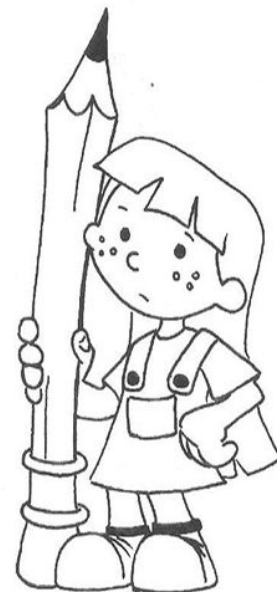

4 - LEIA E COMPLETE AS ADIVINHAS:



FAÇO MUITAS COMIDAS  
DOCES E SALGADOS  
UTILIZO AS PANELAS  
PARA FAZER AS REFEIÇÕES.  
EU SOU A \_\_\_\_\_

SOU UM SOLDADO  
MEU TRABALHO É IMPORTANTE  
SALVO VIDAS E APAGO O FOGO  
EU SOU O \_\_\_\_\_



5 - AGORA É COM VOCÊ!

USE A SUA IMAGINAÇÃO E PARA CADA LETRA INICIAL DO ALFABETO, ESCREVA O NOME DE UMA PROFISSÃO:

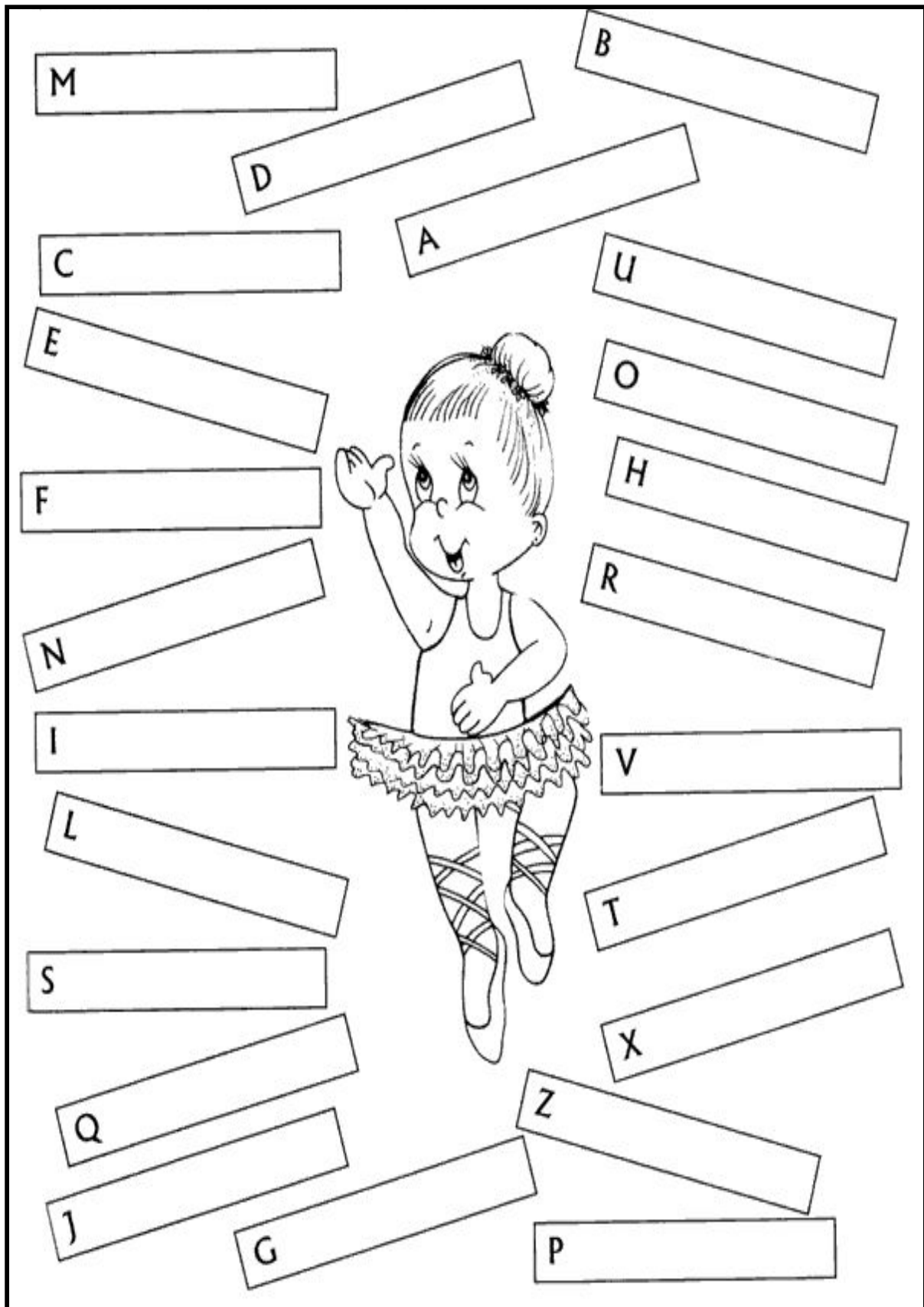

6 - RECORTE EM LIVROS E REVISTAS, IMAGENS DE DIFERENTES PROFISSÕES E COLE NO ESPAÇO ABAIXO:

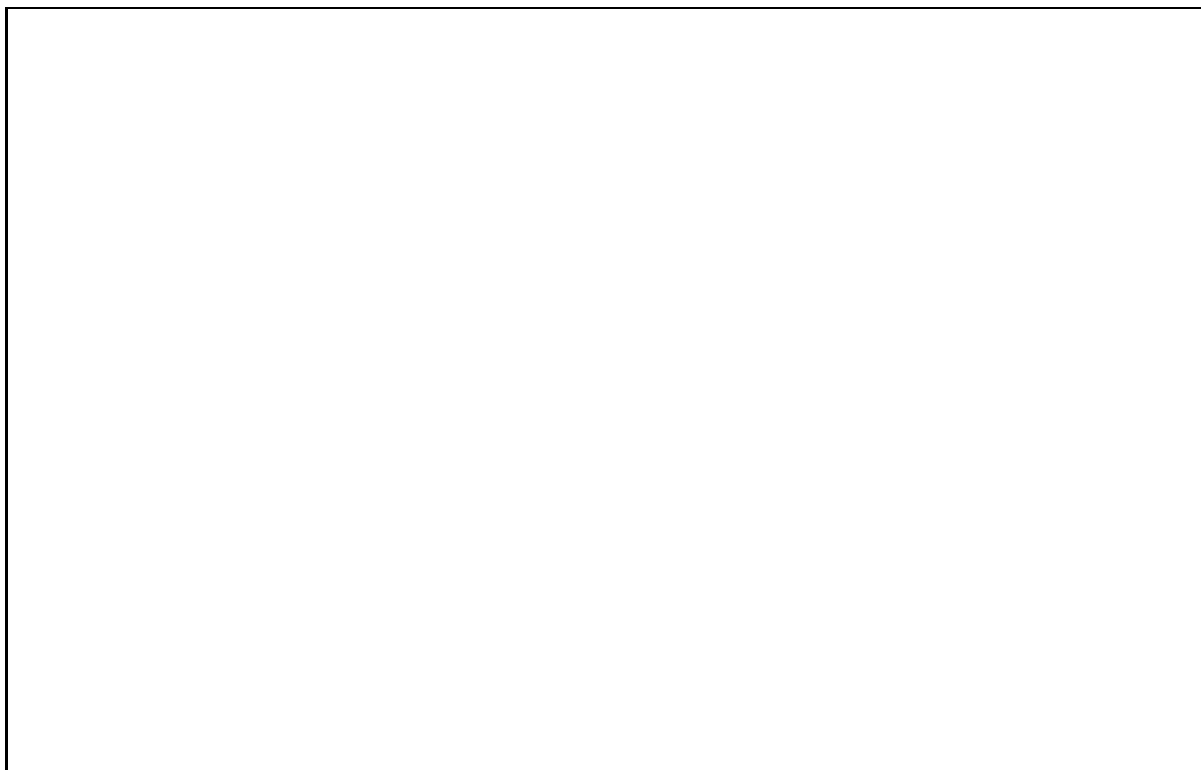

7 - E VOCÊ, O QUE QUER SER QUANDO CRESCER? DESENHE E ESCREVA:



**ESCOLA:** GRUPO ESCOLAR MUNICIPAL MONTEIRO LOBATO.

**DATA:** \_\_\_\_\_

**DISCIPLINA:** MATEMÁTICA E PORTUGUÊS

1 - **LEIA** A CANTIGA E **CIRCULE** AS PALAVRAS QUE REPRESENTAM MEMBROS DA FAMÍLIA:

**O TREM MALUCO**

 **VAMOS CANTAR?**

O TREM MALUCO,  
QUANDO SAI DE PERNAMBUCO,  
VAI FAZENDO CHIC... CHIC...  
ATÉ CHEGAR AO CEARÁ.



REBOLA, PAI, REBOLA, MÃE, REBOLA, TIA.  
EU TAMBÉM SOU DA FAMÍLIA  
TAMBÉM QUERO REBOLAR!

(Música: O trem maluco - Fa # 82 do CD)  
Dominio público

2 - QUEM VAI NO TREM COMIGO? ESCREVA NOS VAGÕES:

A) DOIS COLEGAS DE SALA:

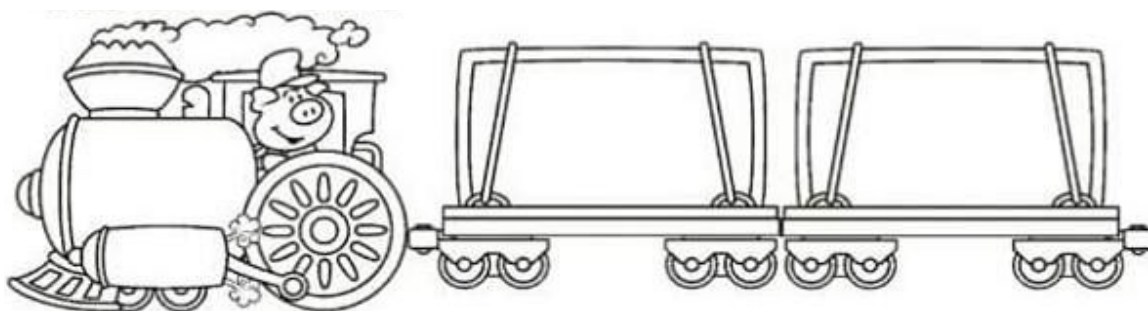

B) DOIS FUNCIONÁRIOS DA ESCOLA:

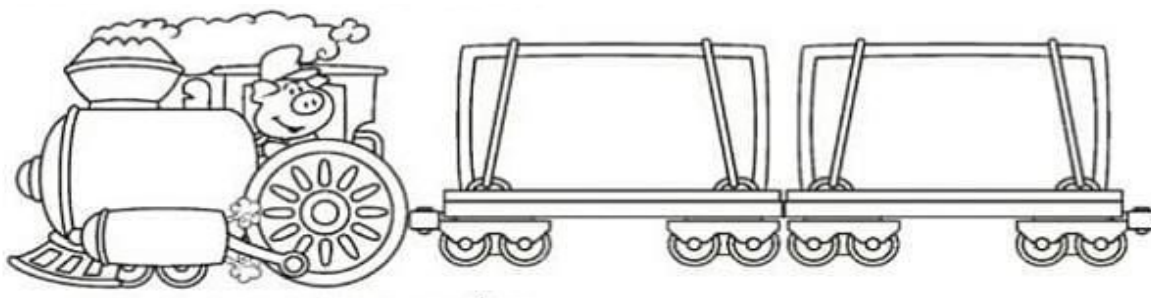

C) DUAS PESSOAS DA MINHA FAMÍLIA?

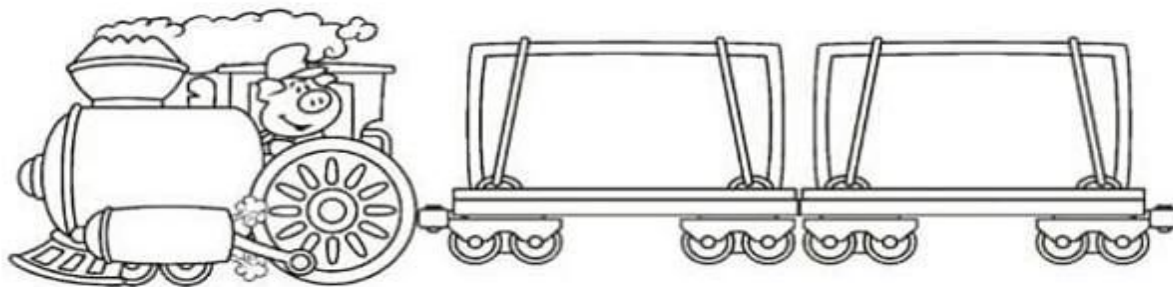

D) QUANTAS PESSOAS, CONTANDO VOCÊ, FORAM NO TREM?

---

3 - A GENTE DENTRO DO TREM BALANÇA PRA LÁ E PRA CÁ.  
COITADO DO NENÊM! ELE NEM CONSEGUE MAMAR!

A) COMO O TREM BALANÇOU FORTE, MISTUROU TODAS AS LETRAS. VAMOS ORGANIZAR?

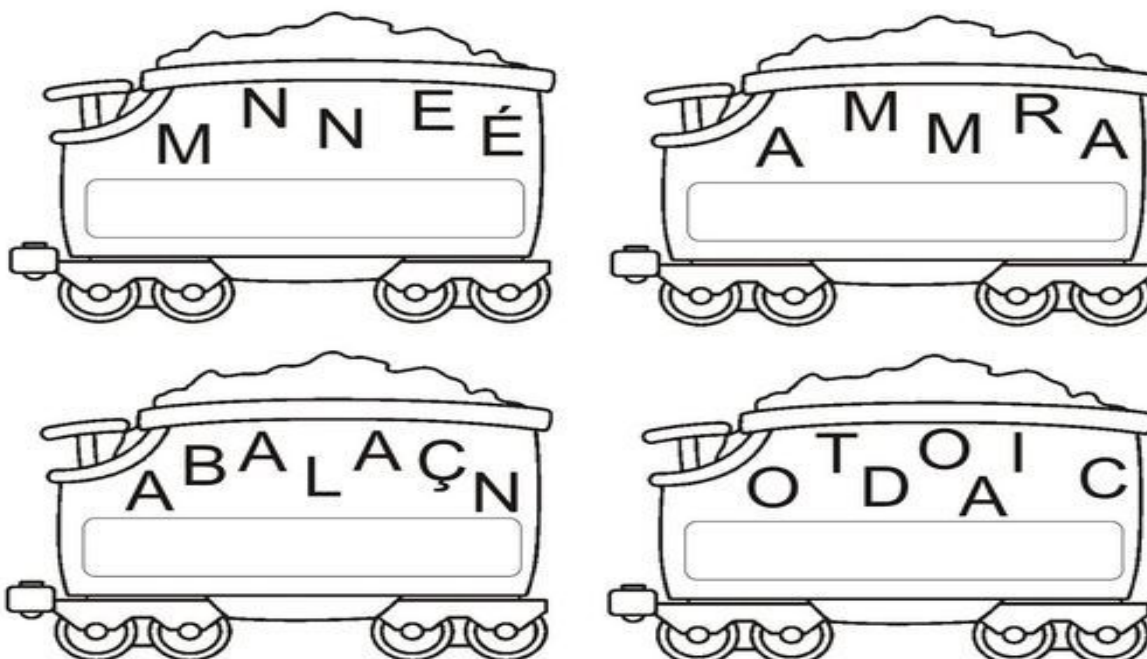

4 - LIGUE AS PALAVRAS IGUAIS:

NENÊM

mamar

BALANÇA

coitado

MAMAR

balança

COITADO

neném

5 - COMPLETE A SEQUÊNCIA NUMÉRICA DO TREM E PINTE BEM BONITO:

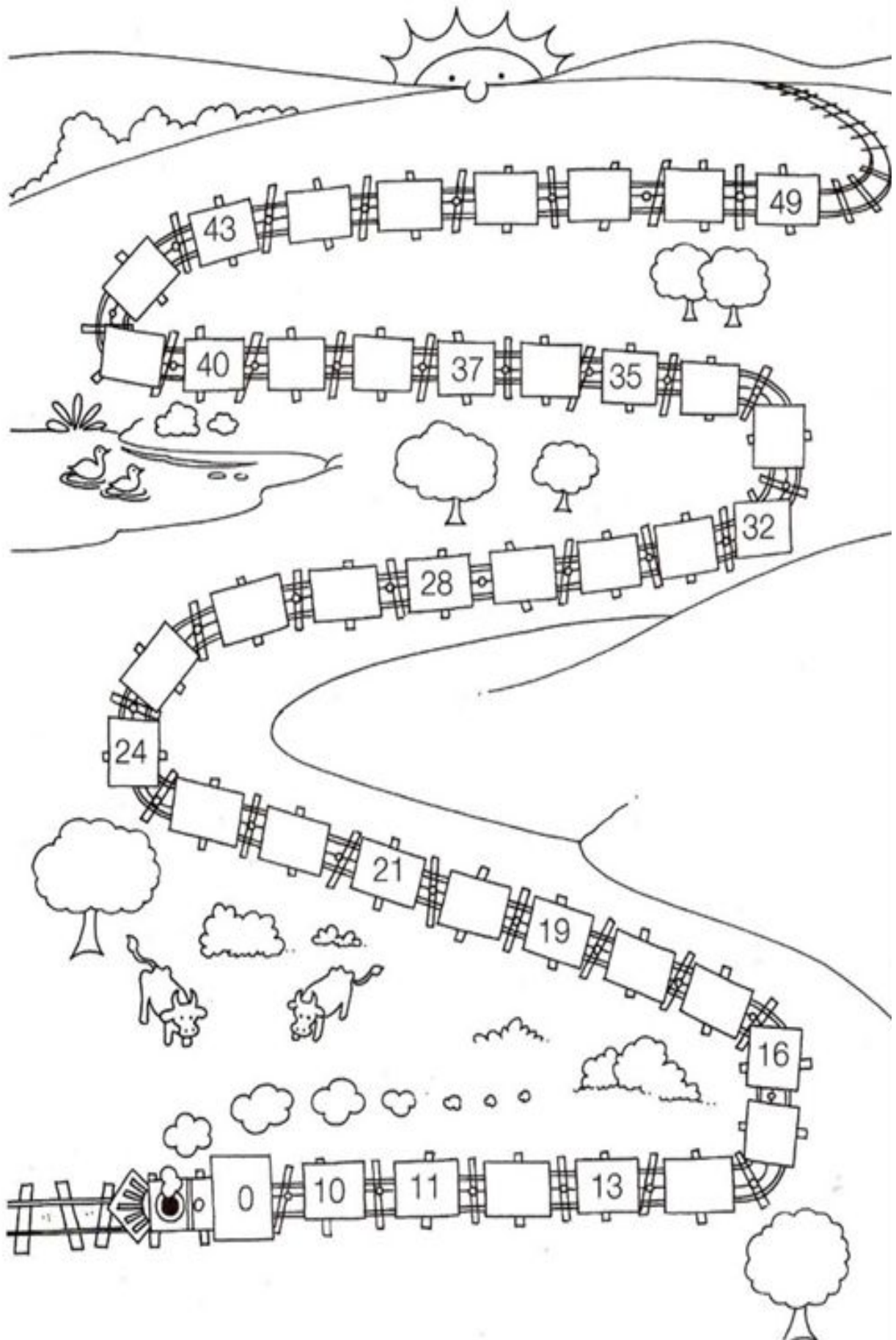

**ESCOLA:** GRUPO ESCOLAR MUNICIPAL MONTEIRO LOBATO.

**DATA:** \_\_\_\_\_

**DISCIPLINA:** PORTUGUÊS

1 - LEIA A PRIMEIRA ESTROFE DA PARLENDA:

**O MACACO FOI À FEIRA  
NÃO SABIA O QUE COMPRAR.  
COMPROU UMA CADEIRA  
PRA COMADRE SE SENTAR.**



**FALANDO DO TEXTO**

2 - ASSINALE A RESPOSTA CERTA:

QUEM FOI À FEIRA?

- ( ) MALUCO
- ( ) MACACO
- ( ) MACACA

O QUE O MACACO COMPROU?

- ( ) CAVEIRA
- ( ) COLEIRA
- ( ) CADEIRA

PARA QUEM ERA A CADEIRA?

- ( ) COMADRE
- ( ) COMIDA
- ( ) COCADA



3 - ESCREVA O NOME DAS GRAVURAS ABAIXO:

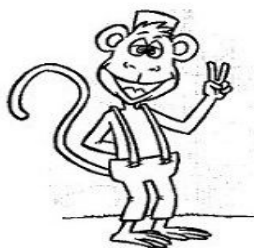

A) CIRCULE NO TEXTO A PALAVRA **COMADRE**:

B) ENCONTRE NO TEXTO PALAVRAS QUE POSSUEM A MESMA LETRA INICIAL DA PALAVRA **C**OMADRE, ESCREVA NOS RETÂNGULOS ABAIXO:

--	--	--

C) COMPLETE A PARLENDIA COM AS PALAVRAS QUE FALTAM:

FOI À FEIRA  
NÃO TEVE O QUE COMPRAR  
COMPROU UMA   
PRA  SE SENTAR

4 - FAÇA COM ATENÇÃO:

OBSERVE O NOME DO DESENHO:

**MACACO**

SEPARE EM SÍLABAS

--	--	--

NÚMERO DE SÍLABAS

--

QUE PALAVRA FORMO SE EU TIRAR O **MA** DE **MACACO**?

--

QUE PALAVRA FORMO SE EU TIRAR O **CO** DE **MACACO**?

--



5 - LEIA E PINTE AS PALAVRAS QUE INICIAM COM A SÍLABA INICIAL **MA**:

<b>MALA</b>	<b>CAMELO</b>	<b>MOEDA</b>
<b>MELADO</b>	<b>MULA</b>	<b>MACACO</b>
<b>CAMA</b>	<b>MAMÃO</b>	<b>RIMA</b>
<b>MARIA</b>	<b>COMIDA</b>	<b>MÃO</b>



6 - FORME NOVAS PALAVRAS EXCLUINDO A SÍLABA INICIAL:



— MA

MAMÃO



— MA

MACACO



— ME

MELADO



— SA

SACOLA



— MA

MARIA



— GA

GALINHA

7 - ESCREVA O NOME DAS GRAVURAS, SEPRE EM SÍLABAS E LETRAS:

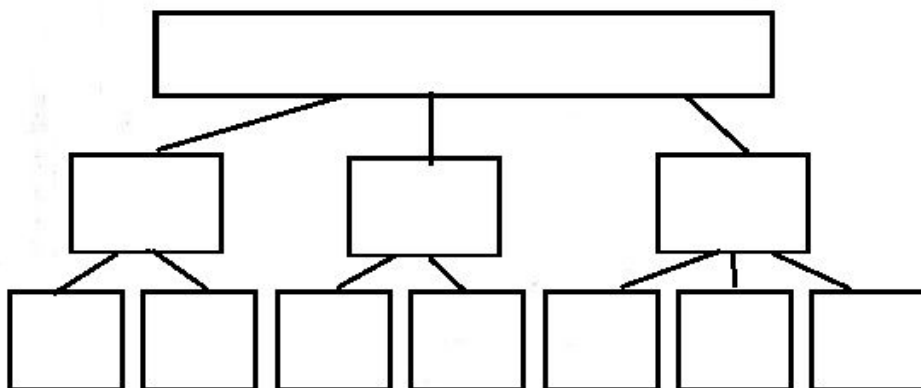
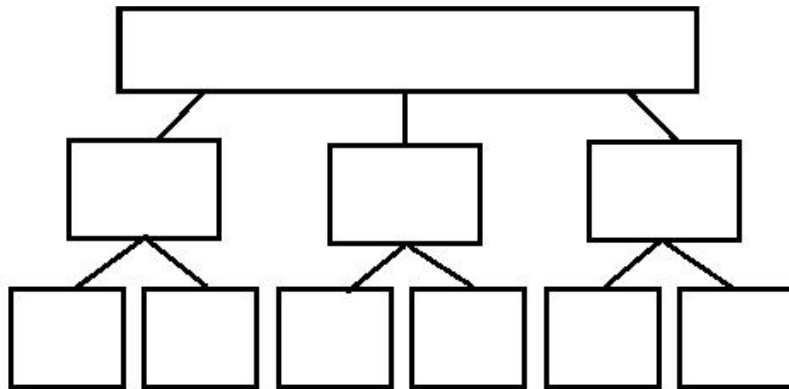

**ESCOLA:** GRUPO ESCOLAR MUNICIPAL MONTEIRO LOBATO.

**DATA:** \_\_\_\_\_

**DISCIPLINA:** MATEMÁTICA

VAMOS CONTAR E RESOLVER AS SITUAÇÕES-PROBLEMAS?

1) GABRIEL FOI AO ZOOLOGICO COM SUA MÃE. O DESENHO ABAIXO REPRESENTA OS ANIMAIS QUE ELE VIU.



A) QUANTOS ANIMAIS, NO TOTAL, GABRIEL VIU NO ZOOLOGICO?

( ) 10

( ) 11

( ) 17

( ) 13

2 - VAMOS CALCULAR!

A) QUANTOS CARROS OS AMIGOS PAULO E MARCELO TÊM JUNTOS?



$4 + 6 = \underline{\hspace{2cm}}$

R: PAULO E MARCELO TÊM JUNTOS \_\_\_\_\_ CARRINHOS.

B) QUANTAS BONECAS ANA E JOANA TÊM JUNTAS?



$7 + 6 = \underline{\quad}$

R: ANA E JOANA TÊM JUNTAS          BONECAS.

3 - DE ACORDO COM OS DESENHOS, RESOLVA AS HISTÓRIAS MATEMÁTICAS:

<p>NO JARDIM DE MARIA TINHA:</p>	<p>CHEGARAM MAIS:</p>	<p>NO TOTAL, FICARAM ..... BORBOLETAS.</p> <p><math>\underline{\quad} + \underline{\quad} = \underline{\quad}</math></p>
<p>ANA TINHA:</p>	<p>ELA GANHOU DO VOVÔ:</p>	<p>ANA TEM ..... GALINHAS AGORA.</p> <p><math>\underline{\quad} + \underline{\quad} = \underline{\quad}</math></p>
<p>NA SAVANA HAVIA:</p>	<p>CHEGARAM MAIS:</p>	<p>AGORA TEM ..... ZEBRAS NA SAVANA.</p> <p><math>\underline{\quad} + \underline{\quad} = \underline{\quad}</math></p>
<p>HAVIA NO LAGO:</p>	<p>CHEGARAM MAIS:</p>	<p>NO LAGO FICARAM ..... PEIXES.</p> <p><math>\underline{\quad} + \underline{\quad} = \underline{\quad}</math></p>

**ESCOLA:** GRUPO ESCOLAR MUNICIPAL MONTEIRO LOBATO.

**DATA:** \_\_\_\_\_

**DISCIPLINA:** PORTUGUÊS E CIÊNCIAS

## OS ANIMAIS

OS ANIMAIS SÃO SERES VIVOS, OU SEJA: NASCEM, CRESCEM, MORREM E POSSUEM CAPACIDADE DE REPRODUÇÃO.

ALGUNS ANIMAIS NOS FORNECEM ALIMENTOS, OUTROS SÃO ÚTEIS PARA O TRANSPORTE.

**04 DE OUTUBRO**  
**DIA DOS ANIMAIS**

CUIDAR BEM DOS ANIMAIS  
É DEVER DE TODO CIDADÃO  
DOS QUE VIVEM NA FLORESTA  
E DOS ANIMAIS DE ESTIMAÇÃO

OS ANIMAIS SÃO NOSSOS AMIGOS  
PRECISAM DE MUITO CARINHO  
DEVEMOS PROTEGÊ-LOS  
PARA QUE NÃO SEJAM EXTINTOS

(Daiane Viana)

1 - CIRCULE E PINTE OS ANIMAIS ÚTEIS PARA O TRANSPORTE:

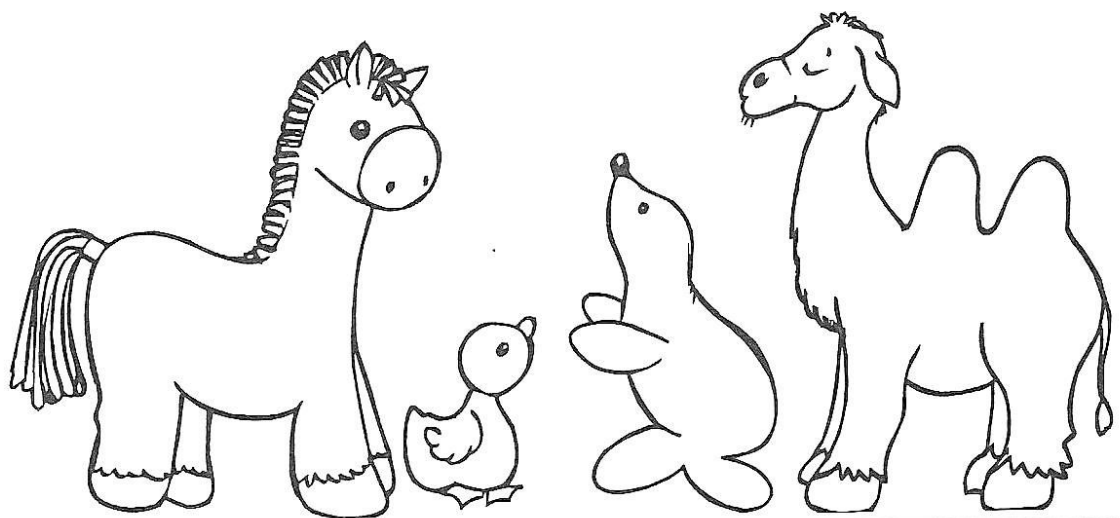

A) VOCÊ CONHECE OS ANIMAIS QUE CIRCULOU? QUAIS SÃO?

---

2 - LIGUE CADA ANIMAL AO QUE ELE NOS FORNECE:

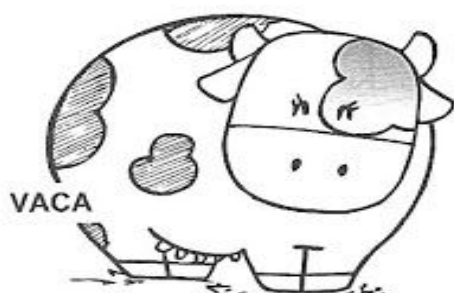

3 - NA CENA ABAIXO, HÁ TRÊS BICHINHOS ESCONDIDOS, QUEM SÃO ELES?  
ENCONTRE-OS, PINTE-OS E ESCREVA ABAIXO:

\_\_\_\_\_ - \_\_\_\_\_ - \_\_\_\_\_

A) ESCREVA NO QUADRO AO LADO TUDO O QUE VOCÊ VÊ NESTA CENA:

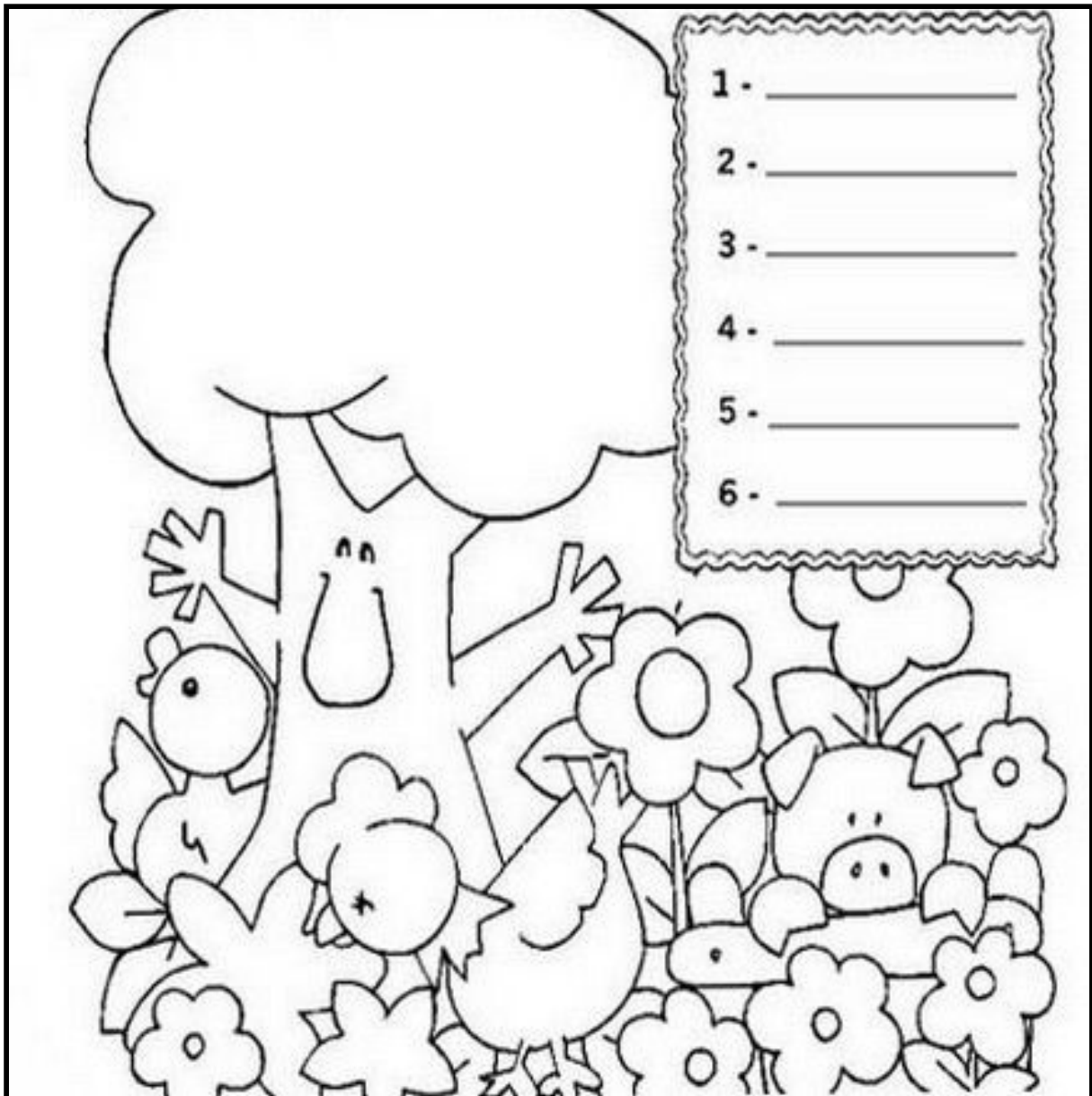

B) ESCREVA O NOME DE:

- UM ANIMAL DOMÉSTICO: \_\_\_\_\_
- UM ANIMAL SELVAGEM: \_\_\_\_\_
- UM ANIMAL QUE FORNECE CARNE: \_\_\_\_\_
- UM ANIMAL QUE FORNECE LEITE: \_\_\_\_\_
- UM ANIMAL ÚTIL PARA O TRANSPORTE: \_\_\_\_\_

4 - FAÇA COM CAPRICHU:

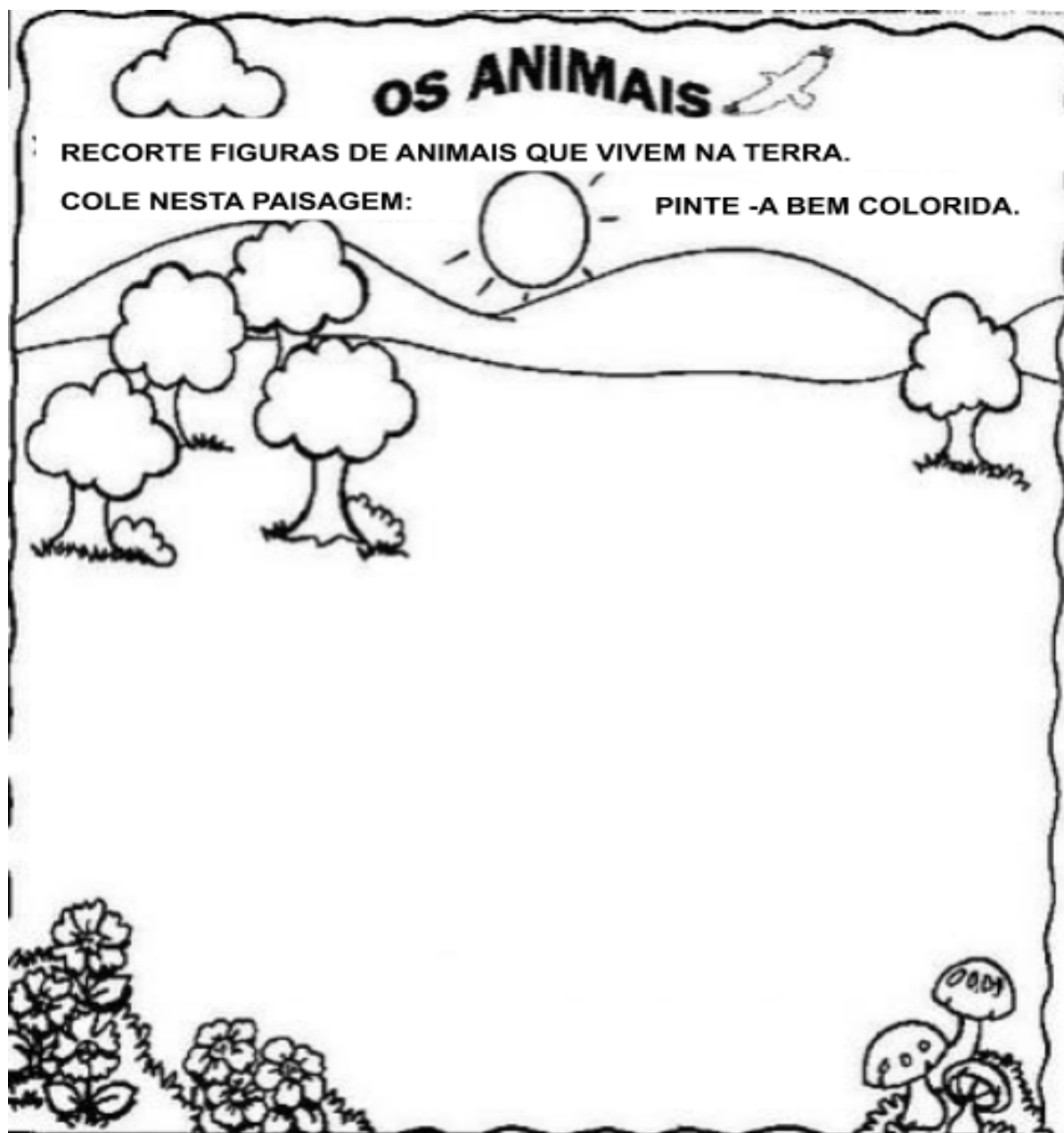

INGLÊS



OLÁ QUERIDOS ALUNOS!

PARABÉNS PELA DEDICAÇÃO DE VOCÊS! VOCÊS SÃO NOTA 10!

VAMOS CONTINUAR NOSSOS ESTUDOS!

UM GRANDE ABRAÇO DA TEACHER RAQUEL

**GRUPO ESCOLAR MUNICIPAL MONTEIRO LOBATO**

**TEACHER: RAQUEL ADRIANA SOUZA**

**DATA: \_\_\_\_/\_\_\_\_/\_\_\_\_**

**ALUNO(A): \_\_\_\_\_**

**MINHAS ATIVIDADES DE LÍNGUA INGLESÁ**

**AULAS 1 E 2 DA 12ª APOSTILA**

**THE  
ALPHABET**





USE UM LÁPIS DE COR PARA  
CONTORNAR AS LETRINHAS  
ABAIXO:

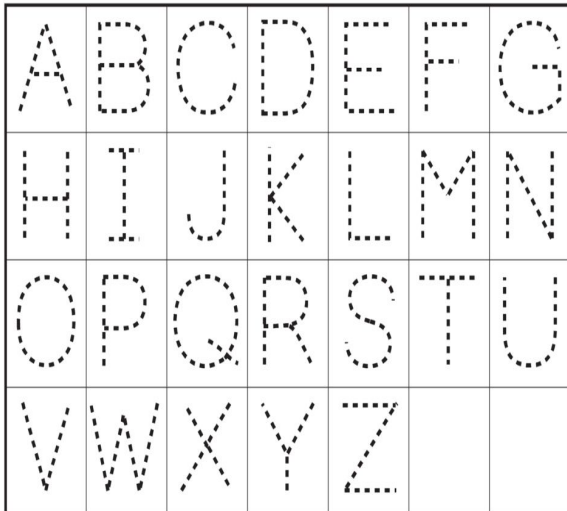

COMPLETE A COBRINHA COM AS  
LETRAS QUE ESTÃO FALTANDO:

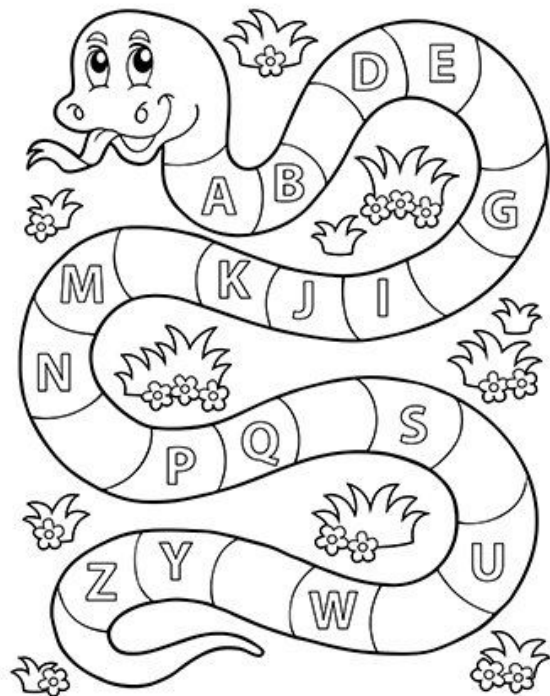

USE UM LÁPIS COLORIDO PARA CONTORNAR AS LETRINHAS QUE EXISTEM NO SEU NOME.

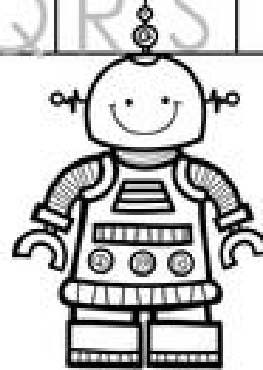
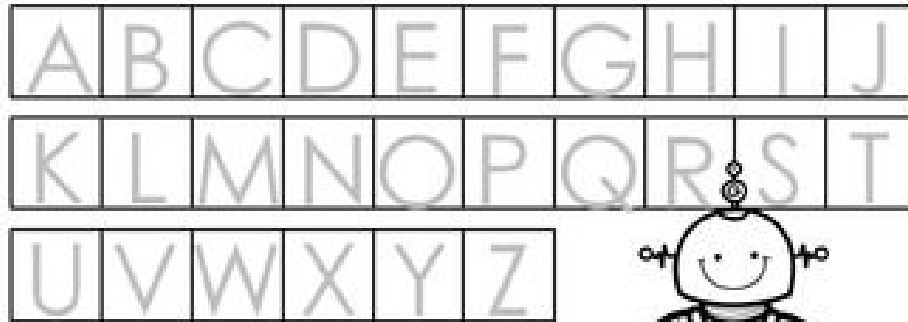

[www.thefairyprint.com](http://www.thefairyprint.com)

ESCREVA O SEU NOME COMPLETO NO ESPAÇO ABAIXO:

WHAT'S YOUR NAME? (QUAL É SEU NOME?)

MY NAME IS... \_\_\_\_\_

JUNTE OS PONTINHOS, FORME A IMAGEM E PINTE BEM BONITO.

Connect the dots from A to Z.



1- VAMOS LÁ TRABALHAR AINDA COM CASAS E ARQUITETURA ACOMPANHE PELO LIVRO NAS PÁGINAS 60, 61,62,63.



OBSERVE NAS  
IMAGENS DESTAS  
DUAS PÁGINAS AS  
CORES E FORMAS  
USADAS NA PINTURA  
DAS FACHADAS.

REPRESE TAMBÉM  
NO FORMATO E NA  
DISTRIBUIÇÃO DE  
JANELAS E PORTAS.



**GRUPO ESCOLAR MUNICIPAL MONTEIRO LOBATO**

**PROFESSOR: MARCOS A MARMENTINI**

**DATA: \_\_\_\_/\_\_\_\_/\_\_\_\_**

**ALUNO(A): \_\_\_\_\_**

**12º APOSTILA**

**AULAS 3 E 4**



## QUE TAL CONSTRUIR CASAS?

VOCÊ VAI CONSTRUIR AS FACHADAS DE SUAS CASAS DE DUAS MANEIRAS DIFERENTES.

- NESTA PÁGINA, DESENHE JANELAS E PORTAS DE DIFERENTES FORMAS E CORES.

- NESTA PÁGINA, FAÇA SUAS CASAS COM RECORTE E COLAGEM DE PAPÉIS!

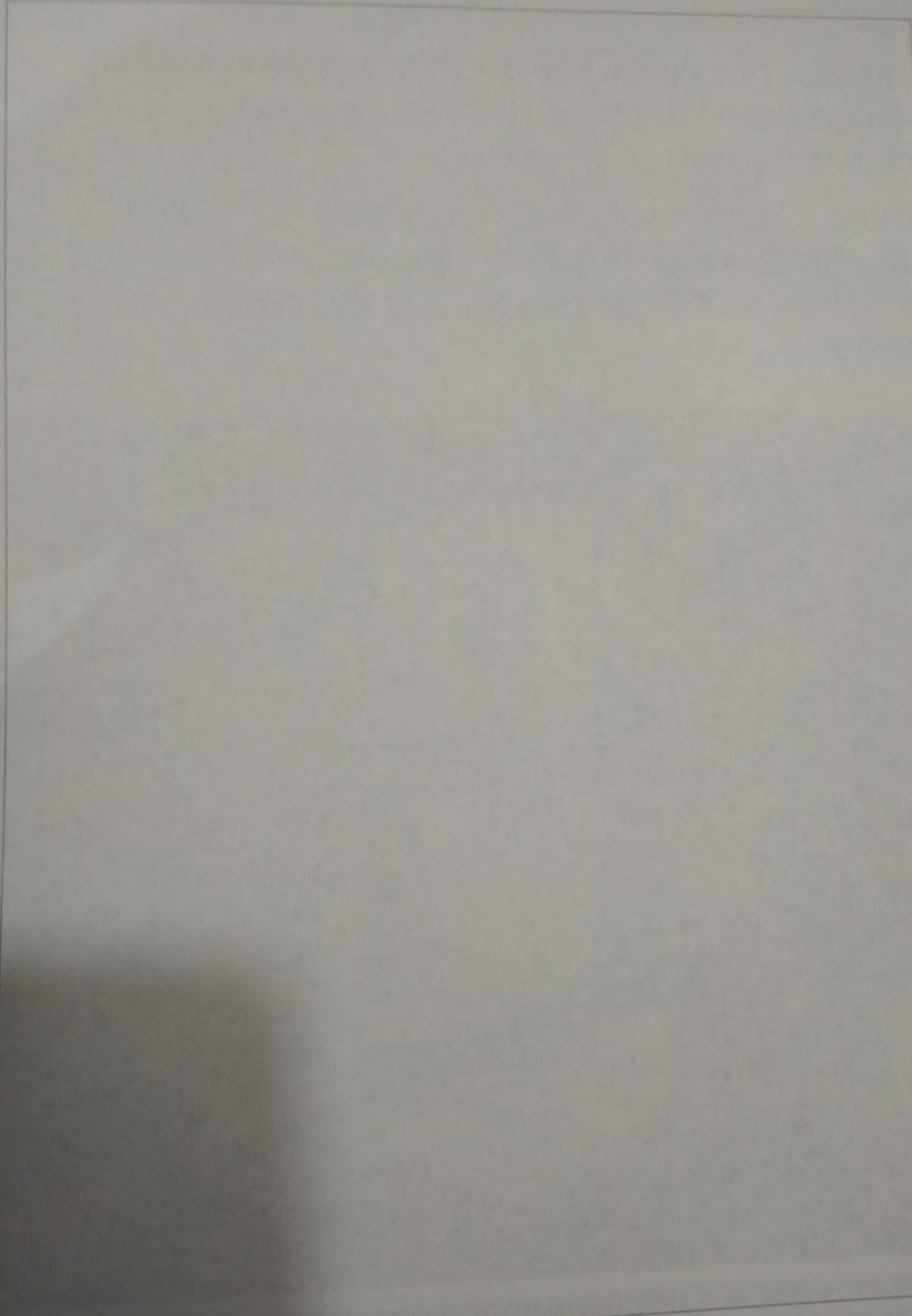

**BOA AULA!!!!!!!!!!!!!!!!!!!!!!!!!!!!!!**

**DANÇA** - TURMA: 1º ANO

DATA: \_\_\_\_/\_\_\_\_/\_\_\_\_.

GRUPO ESCOLAR MUNICIPAL MONTEIRO LOBATO.

PROFESSORA: LORECI M. G. POZZER.

ALUNO (A): \_\_\_\_\_

AULAS 01 E 02 - 12ª APOSTILA.

## **BRINCADEIRA MUSICAL - JOGO DE MÃOS**

OLÁ QUERIDOS ALUNOS (AS)! TUDO BEM COM VOCÊS? ESPERO QUE TODOS ESTEJAM BEM E COM MUITA DISPOSIÇÃO PARA DANÇAR, CANTAR E BRINCAR COM A BRINCADEIRA MUSICAL **ADOLETA**.

SUGESTÕES DE COMO REALIZAR A BRINCADEIRA:

**1ª SUGESTÃO** = CANTE A CANÇÃO, E EM CADA SÍLABA VERMELHA, VOCÊ DEVERÁ BATER UMA PALMA NO RITMO CANTADO.

**2ª SUGESTÃO** = PARA REALIZAR ESSA SUGESTÃO, PRECISARÁ DE PELO MENOS TRÊS PARTICIPANTES OU MAIS, ENTÃO CONVIDE ALGUÉM DE SUA FAMÍLIA PARA PARTICIPAR COM VOCÊ. A BRINCADEIRA SERÁ ASSIM:

- OS PARTICIPANTES SENTADOS OU EM PÉ PRECISAM FORMAR UM CÍRCULO E DEPOIS INTERCALAM AS MÃOS COLOCANDO A PALMA DA MÃO DIREITA SOBRE A ESQUERDA DO PARTICIPANTE AO LADO. ENTÃO A MÃO DIREITA IRÁ MOVIMENTAR-SE DE FORMA A BATER COM A PALMA NA MÃO DIREITA DO PARTICIPANTE AO LADO E ASSIM POR DIANTE (COMO SE ESTIVESSE “PASSANDO A PALMA” PARA O OUTRO) ENQUANTO TODOS CANTAM JUNTOS A MÚSICA DA **ADOLETA (CADA SÍLABA VALE UMA PALMA)**. O PARTICIPANTE QUE RECEBER O TAPA NA MÃO AO FINAL DA MÚSICA SAI DA BRINCADEIRA! E A BRINCADEIRA CONTINUA ATÉ QUE RESTE APENAS UM PARTICIPANTE, QUE SERÁ O VENCEDOR DA ADOLETA.

- PODERÁ TAMBÉM ACESSAR O VÍDEO: “**ADOLETA | JOGO DE MÃO | BRINCADEIRA TRADICIONAL**”, E APRENDER UMA NOVA VERSÃO.

LINK DE ACESSO: <https://www.youtube.com/watch?v=42eueTcTsWM>

- SE NÃO TIVER ACESSO AO VÍDEO, SIGA OS PASSOS DAS SUGESTÕES DESCRITAS E DIVIRTA-SE!

## VAMOS ADOLETA?

**A - DO - LE - TA**

**LE PE - TI, PE - TI, PE - TÁ**

**LE CA - FÉ COM CHO - CO - LÁ**

**A - DO - LE - TA**

**A, E, I, O, U**

**PUXA O RA- BO DO TA - TU**

**QUEM SAIU FOI TU**

CANÇÃO POPULAR.

### ATIVIDADES

1. COMPLETE O NOME DOS BRINQUEDOS COM AS VOGAIS: **A - E - I - O - U**.



B       L      

B       N       C      



P       T       C      

C       R    R       N    H      



      V            

B       L       C    H      





2. OBSERVE AS FIGURAS E COMPLETE O NOME DE CADA UMA COM A SÍLABA QUE ESTÁ FALTANDO:



BO



CA



NA



TO



BOR  LE



NE



FA



CAR

3. AS SÍLABAS QUE ESTÃO NA MESMA FIGURA IRÁ FORMAR UMA PALAVRA. PINTE AS FIGURAS IGUAIS COM A MESMA COR E DESCUBRA QUE PALAVRA FORMOU. DEPOIS ESCREVA A PALAVRA QUE FORMOU NO QUADRO ABAIXO AO LADO DA FIGURA CORRESPONDENTE:

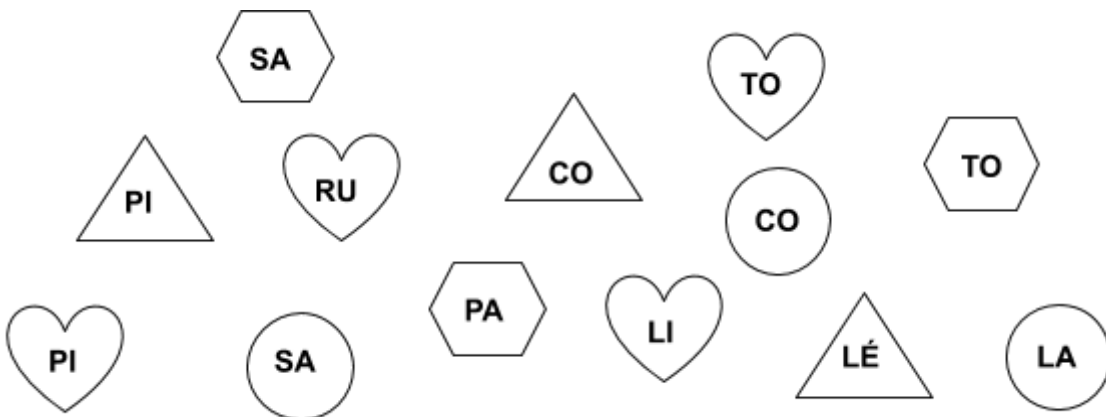

	<input type="text"/>		<input type="text"/>
	<input type="text"/>		<input type="text"/>

3. OBSERVE AS IMAGENS ABAIXO, DEPOIS ENUMERE O NOME DA BRINCADEIRA MUSICAL DE ACORDO COM A IMAGEM CORRESPONDENTE:



ADOLETÁ

CANTIGA DE RODA

CORRE CUTIA

DANÇA DAS CADEIRAS



ESTOU ENCANTADA COM  
SUA DEDICAÇÃO!  
CONTINUE ASSIM.  
ATÉ MAIS...

ED. FÍSICA

GRUPO ESCOLAR MUNICIPAL MONTEIRO LOBATO

NOME DO ALUNO (A):

DATA:        /        /

TURMA: 1º ANO

PROFESSOR: CARLOS ALEXANDRE PICCHI

EDUCAÇÃO FÍSICA – 2020

ATIVIDADE 1:

- JOGO DO ESPELHO: O PAI/OU A MÃE DE FRENTE PARA A CRIANÇA, COMEÇA OS MOVIMENTOS EM ESPAÇOS LIVRES USANDO OS TRÊS NÍVEIS: ALTO, MÉDIO E BAIXO, ENQUANTO A CRIANÇA, QUE RECEBE OS MOVIMENTOS DO PAI/MÃE (IMITA OS GESTOS). NO DECORRER DA AÇÃO, MUDA-SE DE COMANDO (A CRIANÇA PASSA A CRIAR OS MOVIMENTOS E O PAI/OU MÃE IMITA OS MOVIMENTOS).

OBJETIVOS: DESENVOLVER A ATENÇÃO/CONCENTRAÇÃO E A CRIATIVIDADE. ALÉM DA MOVIMENTAÇÃO DO CORPO.

ATIVIDADE 2:

- AMARELINHA: DESENHE A AMARELINHA NO CHÃO COM GIZ OU UMA VARINHA, COM 10 RETÂNGULOS E CÉU, NUMERE DE 1 A 10. PARA JOGAR, FIQUE ATRÁS DA LINHA DO INÍCIO DO TRAÇADO, E ATIRE O MARCADOR NA CASINHA QUE NÃO PODERÁ SER PISADA, COMEÇANDO PELO NÚMERO 1. ATRAVESSE O RESTO DO CIRCUITO COM PULOS ALTERNADOS NOS DOIS PÉS E EM UM PÉ SÓ. AO CHEGAR NO 'CÉU', FAÇA O CAMINHO DE VOLTA DO CIRCUITO, PEGUE O MARCADOR - SEM PULAR NA CASA ONDE ELE ESTÁ – E VOLTE PARA TRÁS DO TRAÇADO. DEPOIS JOGUE O MARCADOR NA PRÓXIMA CASINHA E ASSIM SUCESSIVAMENTE.

ATIVIDADE 3:

- MORTO- VIVO: COM A FAMÍLIA BRINCARAM DE MORTO-VIVO, UM COMANDA OS DEMAIS SEGUEM O QUE O COMANDANTE DIZ: “MORTO” FICARÃO AGACHADOS E “VIVO” FICARÃO DE PÉ. QUEM ERRA ESTÁ ELIMINADO, O ÚLTIMO QUE FICAR GANHA E PASSAR A DAR O COMANDO.

OBJETIVOS: COORDENAÇÃO, AGILIDADE E ATENÇÃO/CONCENTRAÇÃO.

#### ATIVIDADE 4:

CIRCUITOS MOTORES: CONSTRUA ALGUNS CIRCUITOS MOTORES SIMPLES; COM GARRAFAS PET, OUTROS OBJETOS QUE TENHA EM CASA.

PODEM SER FEITOS ZIG ZAG, COM UMA CORDA COLOQUE ELA NO CHÃO RETA, TAMBÉM COM FORMATO EM CURVA PARA A CRIANÇA CAMINHAR EM CIMA DA CORDA PARA GANHAR EQUILÍBRIO. DEITAR AS GARRAFAS PET COM APROXIMADAMENTE 2 METROS DE DISTÂNCIA UMA DA OUTRA PARA QUE A CRIANÇA PULE POR CIMA DELAS. PODEM SER FEITAS VÁRIAS VARIAÇÕES.

OBJETIVO: DESENVOLVER A COORDENAÇÃO MOTORA AMPLA. APRIMORAR MOVIMENTOS. CORRER, SALTAR, RASTEJAR, ESCALAR, PUXAR, PENDURAR, ANDAR, ETC. DESENVOLVER EQUILÍBRIO, NOÇÕES ESPACIAIS, DESTREZA, LATERALIDADE, AGILIDADE, FLEXIBILIDADE, FORÇA, PACIÊNCIA, ETC.

ATIVIDADE 5: QUAL BRINCADEIRA VOCÊ MAIS GOSTA? DESENHE VOCÊ BRINCANDO DESSA BRINCADEIRA.

ATIVIDADE 6: AJUDE O MENINO ENCONTRAR A BOLA.

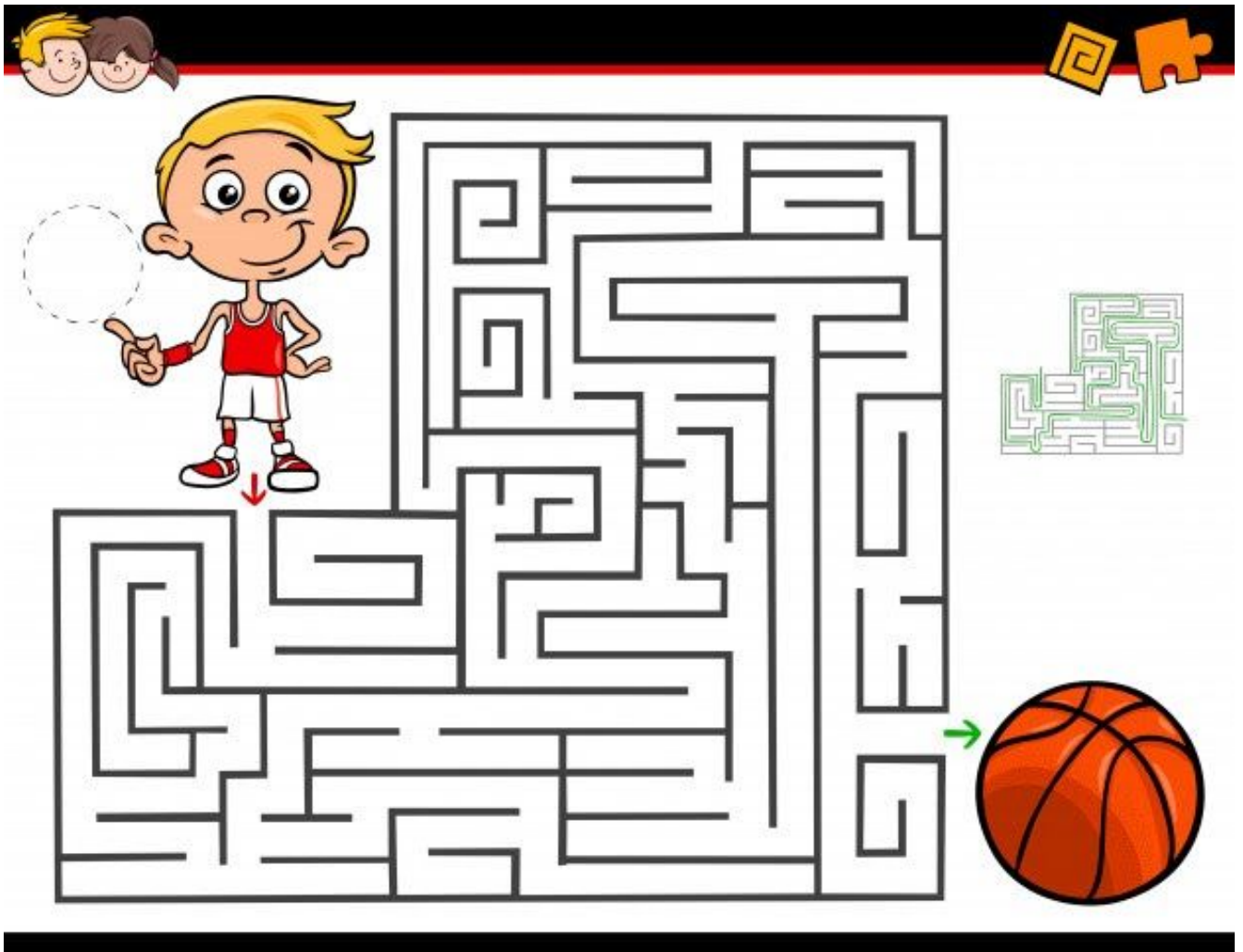

**01) NA ATIVIDADE DE HOJE, PEÇO AOS SENHORES PAIS OU RESPONSÁVEL AJUDAR SEU/SUA FILHO(A) A RECORTAR E COLAR O DADO E OS BONECOS. JOGUE COM SEU FILHO E SUA FAMÍLIA. DEPOIS MANDAR UMA FOTO NO GRUPO DA TURMA. OBS: NÃO PRECISA DEVOLVER!!!!**

**JOGO DE TABULEIRO**  
PEÇA AJUDA PARA RECORTAR AS FIGURAS  
- UTILIZE UM PAPEL COM UMA ESPESSURA MAIOR QUE O SULFITE COMUM.  
- RECORTE NAS LINHAS INDICADAS.

**CORRIDA DA INFORMÁTICA**

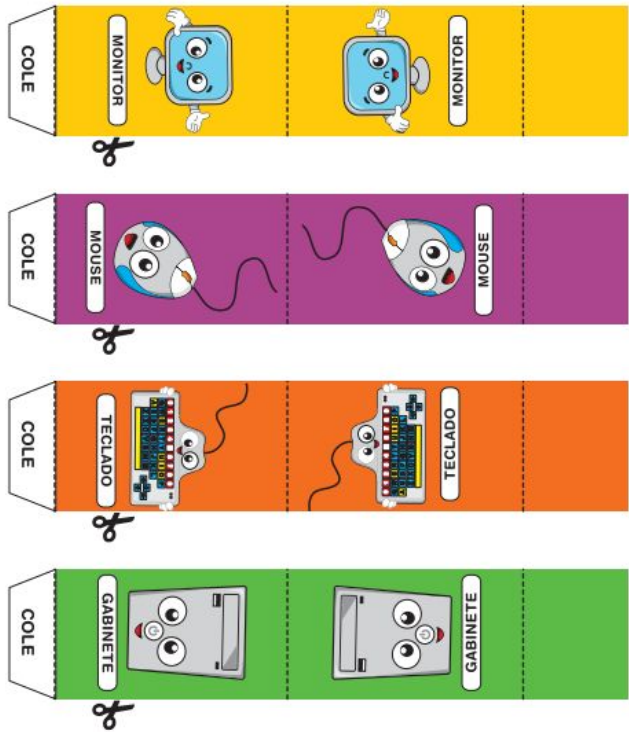
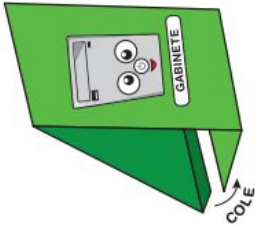
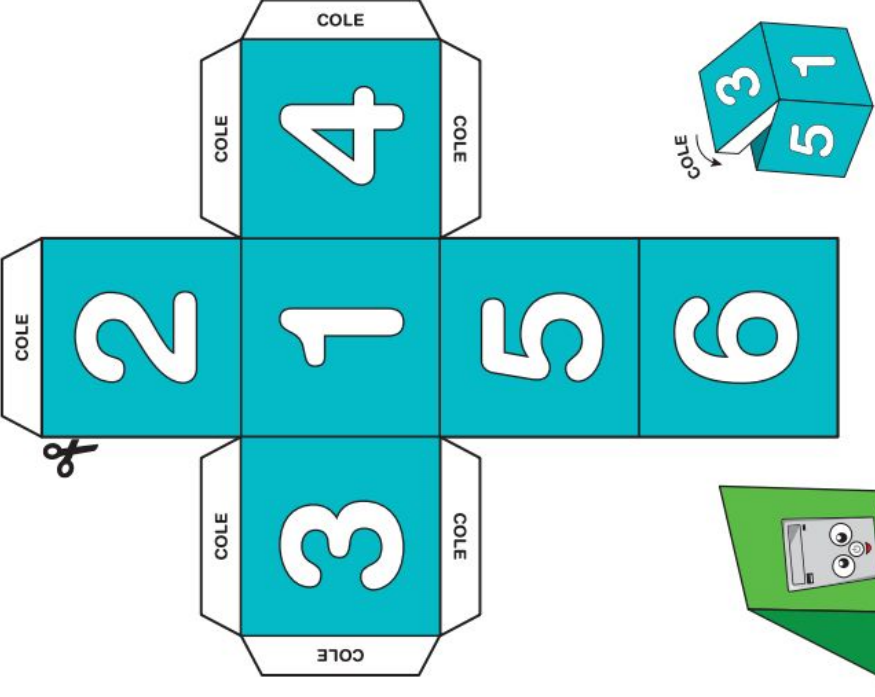

**NÃO IMPRIMIR NO VERSO**

# CORRIDA DA INFERMÁTICA

VOCÊ LANCHOU ENQUANTO USAVA O COMPUTADOR! FIQUE UMA VEZ SEM JOGAR.

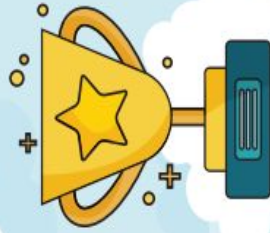

PARABÉNS, VOCÊ VENCEU!

CHEGADA

VOCÊ FEZ UM BONITO DESENHO USANDO O COMPUTADOR. AVANCE 2 CASAS.



VOCÊ USOU O COMPUTADOR PARA FAZER CÁLCULOS! AVANCE 4 CASAS.



VOCÊ DEIXOU O SEU COMPUTADOR EXPOSTO AO CALOR. VOLTE 3 CASAS.

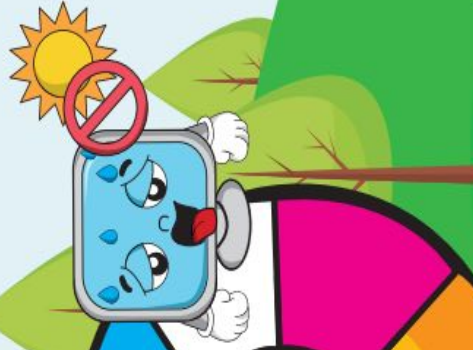

PARTIDA

MUITO BEM, VOCÊ PESQUISOU USANDO O COMPUTADOR. AVANCE 2 CASAS.



NÃO IMPRIMIR NO VERSO